

Operator Manual



JOEY™

VSL-4400G

**MANUAL
DEL OPERADOR**

**GUIDE DE
L'UTILISATEUR**

04-07-2022
P/N 4400G-O

The JOEY™ barrier is protected by Patent Nos. 6,726,435 and 8,403,625.

La barrera JOEY™ está protegida por los números de patente 6.726.435 y 8.403.625.

La barrière JOEY™ est protégée par les numéros de brevet 6,726,435 et 8,403,625.

427349_ED1



www.bruno.com



Thank you for purchasing a VSL-4400.

The information contained in this manual is provided with your safety in mind. Please read and follow the instructions to ensure safe and trouble-free operation. Throughout this manual, **safety precautions** are provided to identify potentially hazardous situations and to advise how to avoid them.

Gracias por comprar un Bruno Joey™ VSL-4400.

La información contenida en este manual es proporcionada pensando en su seguridad. Por favor lea y siga **las instrucciones para garantizar una operación segura y sin problemas**. A lo largo de este manual, precauciones de seguridad son proporcionadas para identificar situaciones potencialmente peligrosas y para aconsejarle cómo evitarlas.

Nous vous remercions d'avoir acheté un VSL-4400 Joey de Bruno.

Les informations contenues dans le présent guide sont fournies pour assurer **la sécurité de l'utilisateur**. Veuillez lire attentivement les instructions et suivre les consignes afin d'assurer le bon fonctionnement de l'appareil en toute sécurité. Tout au long de ce guide, des précautions à prendre seront indiquées identifiant des dangers potentiels ainsi que la manière dont on peut les éviter.

Authorized EU Agent:
 ASCIER SAS
 11-13 Rue Charles Cordier
 ZA Parc de Bel Air
 77164 Ferrières-en-Brie
 FRANCE

Authorized UK Agent:
 BRUNO UK LTD.
 Unit 5, Millennium Court
 Clayhill Industrial Park
 Neston, Wirral CH64 3UZ
 UNITED KINGDOM



WARNING: Indicates a potentially hazardous situation that, if not avoided, could cause serious bodily injury and/or property damage.

ADVERTENCIA: Indica una situación potencialmente peligrosa que, si no es evitada, podrá causar serias heridas corporales y/o daños a la propiedad.

AVERTISSEMENT: indique une situation potentiellement dangereuse et si non évitée, pourrait causer de graves blessures et/ou des dommages matériels.



CAUTION: Indicates a potentially hazardous situation that, if not avoided, could cause damage to the lift, vehicle and/or moderate injury.

PRECAUCIÓN: Indica una situación potencialmente peligrosa que, si no es evitada, podrá causarle daños al elevador, vehículo y/o heridas moderadas.

ATTENTION: indique une situation potentiellement dangereuse qui, si l'on ne l'évite pas, pourrait endommager le véhicule ou le VSL-4400, et/ou causer des blessures mineures.



CAUTION: Indicates a potentially hazardous electrical situation that, if not avoided, could cause damage to the lift, vehicle and/or moderate injury.

PRECAUCIÓN: Indica una situación eléctrica potencialmente peligrosa que, si no es evitada, podrá causarle daños al elevador, vehículo y/o heridas moderadas.

ATTENTION: indique une risque d'électrocution potentiellement dangereuse qui, si l'on ne l'évite pas, pourrait causer des dommages au VSL-4400 ou au véhicule et/ou des blessures mineures.

NOTE: Directions that make it easier to install or operate the lift.

NOTA: Instrucciones que facilitan la instalación o el manejo del elevador.

NOTE: Indications qui rendent plus facile l'installation ou l'opération du VSL-4400.



NOTICE TO: Customers in the State of California

WARNING: Electrical cords, cables, product cords, wire assemblies, and other parts made with PVC can expose you to chemicals including DEHP, which are known to the State of California to cause cancer and birth defects or other reproductive harm. WASH HANDS AFTER HANDLING. For more information, go to www.P65Warnings.ca.gov.

AVISO A: clientes en el estado de California

ADVERTENCIA: Los cordones eléctricos, los cables, los cables de producto, los ensambles de cables y otras piezas hechas con PVC pueden exponerle a productos químicos, incluyendo DEHP, que son conocidos por el estado de California para causar cáncer y defectos congénitos u otros daños reproductivos. LÁVESE LAS MANOS DESPUÉS DE MANIPULARLO. Para obtener más información, vaya a www.P65Warnings.ca.gov.

AVIS AUX : consommateurs de l'État de Californie

AVERTISSEMENT : Les cordons électriques, les câbles, les cordons des produits, les ensembles de fils, et d'autres pièces en PVC peuvent vous exposer à des substances chimiques, y compris le DEHP, qui sont reconnus par l'État de Californie d'avoir les effets cancérigènes et de causer des malformations congénitales ou de provoquer la toxicité pour la reproduction. SE LAVER LAS MAINS APRÈS AVOIR MANIPULÉ LES ARTICLES CITÉS CI-DESSUS. Pour de plus amples renseignements, consulter le www.P65Warnings.ca.gov.

TABLE OF CONTENTS | CONTENIDO | TABLE DES MATIÈRES

1.0 Product registration form	4
1.0 Formulario de registro	4
1.0 Fiche de validation de garantie	4
2.0 For your safety	5
2.0 Para su seguridad	5
2.0 Pour votre sécurité	6
3.0 Loading a mobility device	7-10
3.0 Carga de un dispositivo de movilidad	7-10
3.0 Embarquement d'un appareil d'aide à la mobilité	7-10
Barrier belt (optional) operation	9
Operación de la correa de barrera (opcional)	9
Fonctionnement des sangles de barrières (en option)	9
4.0 Unloading a mobility device	11-13
4.0 Descarga de un dispositivo de movilidad	11-13
4.0 Débarquement d'un appareil d'aide à la mobilité	11-13
5.0 Pinch points	14
5.0 Puntos de pellizco	14
5.0 Points de pincement	14
6.0 Emergency backup operation	15-16
6.0 Operación de retroceso en emergencia	15-16
6.0 Fonctionnement en cas d'urgence	15-16
7.0 Maintenance and troubleshooting	17
7.0 Mantenimiento y solución de problemas	18
7.0 Maintenance et recherche des causes de panne	19
Declaration of Conformity	20
Warranty	21
Garantía	22
Garantie	23

1.0 PRODUCT REGISTRATION FORM / FORMULARIO DE REGISTRO / FICHE DE VALIDATION DE GARANTIE

Product Registration

Thank you for purchasing a Bruno mobility device lift.

The serial and model number of your lift will be needed for you dealer to file a warranty claim, request parts or service the unit. We encourage you to keep the information. Bruno lifts must be installed and maintained by a Bruno dealer or the warranty will be null and void.

Register your Bruno product at www.bruno.com/product-registration.

Registro del producto

Gracias por comprar un ascensor para dispositivos de movilidad Bruno.

Se deberá entregar el número de serie y de modelo del ascensor al concesionario para presentar una reclamación de garantía, solicitar piezas o realizar mantenimiento a la unidad. Lo animamos a conservar la información. Un concesionario de Bruno debe instalar y realizar mantenimiento a los ascensores Bruno o se anulará la garantía.

Registre su producto en www.bruno.com/product-registration.

Enregistrement de produit

Merci d'avoir acheté un élévateur d'appareil d'aide à la mobilité Bruno.

Le revendeur a besoin des numéros de série et de modèle de l'élévateur pour effectuer une réclamation en vertu de la garantie, une demande de pièces de rechange ou une réparation de l'appareil. Il est conseillé de conserver ces renseignements. Les élévateurs Bruno doivent être installés et entretenus par un revendeur Bruno, sinon la garantie sera nulle et non avenue.

Enregistrez votre produit Bruno sur le site www.bruno.com/product-registration.

2.0 FOR YOUR SAFETY / PARA SU SEGURIDAD / POUR VOTRE SÉCURITÉ

- The Joey is designed to lift mobility devices weighing up to 350 lbs (159 kg).
- Do not overload lift or abuse the Joey.
- Do not remove any guards or covers from the Joey.
- Always be aware of surface conditions before using the Joey and take appropriate care.
- Park the vehicle on a horizontal, level surface. Load and unload on as level a surface as possible.
- Avoid unloading into vehicular traffic.
- Read and understand the operating instructions, and all safety precautions prior to using the Joey. Operate the lift several times while the installer is available to answer questions.
- Vehicle engine can be running while loading personal mobility device into vehicle, with transmission set in park (parking brake must be engaged on models with manual transmission).
- Keep hands, fingers and feet away from moving components during lift operation.
- Keep feet at a safe distance from the platform as it is lowered.
- Be sure the power source of the device being lifted (scooter, power chair, wheelchair) is OFF before lifting.
- El Joey fue diseñado para elevar dispositivos de movilidad que pesen hasta 159 kg (350 lb).
- No sobrecargue el elevador o abuse del Joey.
- No retire ningún protector o cubierta del Joey.
- Siempre esté consciente de las condiciones del suelo antes de usar el Joey y tome el cuidado apropiado.
- Estacione el vehículo sobre una superficie horizontal y nivelada. Cargue y descargue sobre una superficie tan nivelada como sea posible.
- Evite descargar en zona de tráfico vehicular.
- Lea y comprenda las instrucciones de operación y todas la precauciones de seguridad antes de usar el Joey. Opere el elevador varias veces mientras que el instalador esté disponible para responder sus preguntas.
- El motor del vehículo puede estar funcionando mientras carga el dispositivo de movilidad personal en el vehículo, con la transmisión colocada en “estacionado” (park) (el freno de mano debe ser puesto en vehículos con transmisión manual).
- Mantenga las manos, dedos y pies alejados de los componentes en movimiento durante la operación del elevador.
- Mantenga los pies a una distancia segura de la plataforma a medida que la baja.
- Asegúrese de que la fuente de energía del dispositivo que está siendo elevado (escúter, silla eléctrica, silla de ruedas) esté APAGADA antes de elevarla.

NOTE: The VSL-4400 is designed to operate at full rated capacity on a relatively flat, level surface.

It is designed to operate in temperatures above -25°F (-32°C). If operating in extreme heat (over 120°F/49°C) or extreme cold (below -25°F/-32°C), starting the vehicle prior to operating the VSL-4400 is recommended.

The VSL-4400 meets or exceeds F/CMVSS 302.

NOTA: El vsl-4400 se diseña para funcionar en la capacidad clasificada completa en una superficie relativamente plana, llana.

Está diseñado para funcionar en temperaturas superiores a -25° f (-32° c). Si está funcionando con calor extremo (más de 120° f/49° c) o frío extremo (por debajo de -25° f/-32° c), se recomienda arrancar el vehículo antes de operar el vsl-4400.

El vsl-4400 cumple o excede F/CMVSS 302.

- Le Joey est conçu pour le levage d'appareils d'aide à la mobilité pesant jusqu'à 159 kg (350 lb).
- Ne dépasser la capacité de levage nominale ni abuser le Joey.
- Ne démonter aucun protecteur ni aucun couvercle du Joey.
- Toujours s'assurer des conditions de la surface autour de soi avant d'utiliser le Joey. Prendre les précautions nécessaires.
- Stationner le véhicule, et embarquer/ débarquer, sur une surface aussi horizontale que possible.
- Éviter d'embarquer et de débarquer dans le chemin d'autres véhicules.
- Lire et comprendre les opérations à effectuer ainsi que toutes les consignes de sécurité avant d'utiliser le Joey. Le faire fonctionner plusieurs fois pendant que l'installateur est sur site pour pouvoir lui poser des questions, le cas échéant.
- Le moteur du véhicule peut être en fonction pendant l'embarquement de l'appareil d'aide à la mobilité dans le véhicule, avec le levier de vitesse mis en position stationnée. (En cas de véhicules à transmission manuelle, le frein à main doit être également activé.)
- Toujours éloigner les doigts et toute autre partie du corps loin des pièces en mouvement lorsque le treuil est en service.
- Garder les pieds à une distance sûre de la plate-forme pendant l'abaissement de la plate-forme.
- Veiller à COUPER l'alimentation de l'appareil à soulever (triporteur, fauteuil motorisé, fauteuil roulant) avant de soulever la plate-forme.
- À NOTER: Le VSL-4400 est conçu pour fonctionner à sa capacité nominale totale sur une surface relativement plate et horizontale.

Il est conçu pour fonctionner à des températures supérieures à -32°C (-25°F). En cas de fonctionnement dans des conditions extrêmement chaudes [supérieures à 49°C (120°F)] ou extrêmement froides [inférieures à -32°C (-25°F)], on recommande de démarrer le véhicule avant de faire fonctionner le VSL-4400.

Le VSL-4400 respecte ou dépasse les normes F/CMVSS 302.

3.0 LOADING A MOBILITY DEVICE / CARGA DE UN DISPOSITIVO DE MOVILIDAD / EMBARQUEMENT D'UN APPAREIL D'AIDE À LA MOBILITÉ

■ STEP 3.1

■ PASO 3.1

■ ÉTAPE 3.1

Press the OUT switch and hold until the lift travels out and down to the ground.

Presione el interruptor OUT (afuera) y manténgalo hasta que el elevador viaje hacia afuera y hacia abajo hasta el suelo.

Appuyer sans interruption sur l'interrupteur OUT (sortir) jusqu'à ce que le VSL-4400 sorte du véhicule et descende au sol.

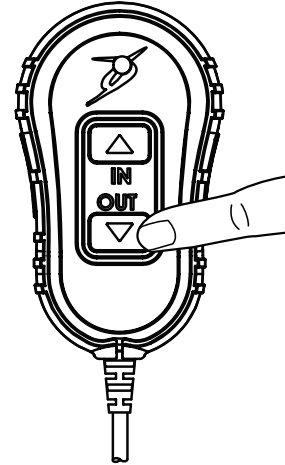

■ STEP 3.2

■ PASO 3.2

■ ÉTAPE 3.2

Release the switch when the platform rests flat on the ground.

Suelte el interruptor cuando la plataforma descansa sobre el suelo.

Relâcher l'interrupteur lorsque la plate-forme reste à plat sur le sol.

NOTE: Continuing to press the switch after the platform is flat on the ground could cause the lift belt to unwind and reverse the direction of Up/Down.

NOTA: El continuar presionando el interruptor después de que la plataforma está en el suelo podrá causar que la correa de levante se desenvuelva e invierta la dirección de Arriba/Abajo.

À NOTER: Continuer à appuyer sur l'interrupteur après que la plate-forme reste à plat sur le sol risque de provoquer le déroulement de la sangle de levage ainsi que le renversement du sens de la fonction Soulever/Abaisser.

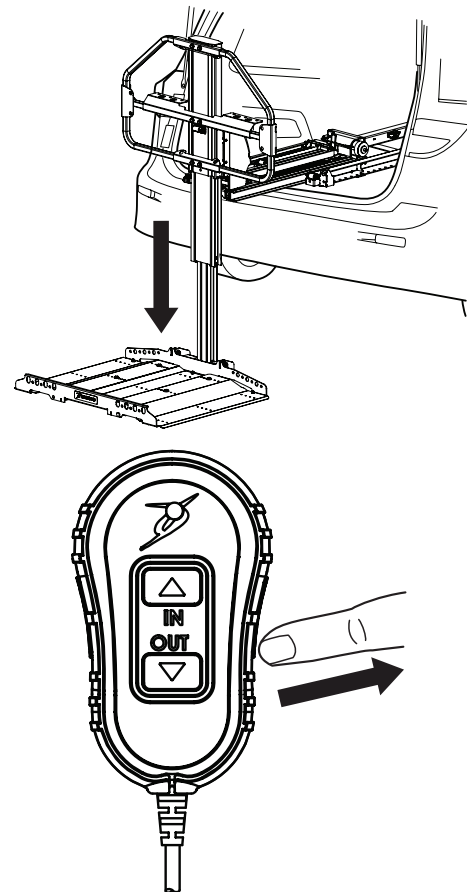

■ STEP 3.3

■ PASO 3.3

■ ÉTAPE 3.3

Position the mobility device on the platform.

Coloque el dispositivo de movilidad sobre la plataforma.

Positionner l'appareil d'aide à la mobilité sur la plateforme.

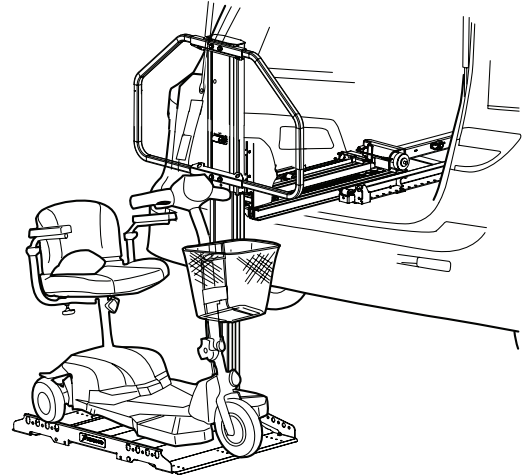

■ STEP 3.4

■ PASO 3.4

■ ÉTAPE 3.4

Press the IN switch until the lift reaches end of up travel. Release switch.

If equipped with optional barrier belts, place (2) belts across mobility device and hook onto platform. See next page for belt operation.

Press IN switch to power lift into the vehicle. The lift will stop automatically and the mast light will shut off.

Presione el interruptor IN (ADENTRO) hasta que el elevador llegue al final del recorrido. Suelte el interruptor.

Si está equipado con cinturones de barrera opcionales, coloque dos (2) correas a través del dispositivo de movilidad y enganche en la plataforma. Vea la página siguiente para la operación de la correa.

Presione el interruptor al elevador de energía en el vehículo. El elevador se parará automáticamente y la luz del mástil se apagará.

Appuyer sur l'interrupteur IN (ENTRER) jusqu'à ce que le Joey monte à sa hauteur maximale. Relâcher l'interrupteur.

Si le VSL-4400 est équipé de sangles de barrière en option, mettre (2) sangles à travers l'appareil d'aide à la mobilité et accrocher les sangles à la plateforme. Le fonctionnement des sangles est illustré à la page suivante.

Appuyer sans interruption sur l'interrupteur IN jusqu'à ce que Le VSL-4400 soit complètement rentré dans le véhicule. Le VSL-4400 s'arrêtera automatiquement et le indicateur du mât s'éteindra.

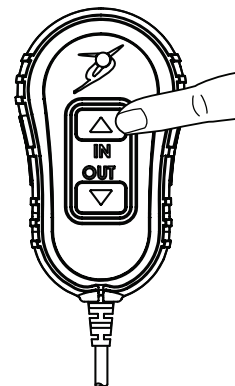
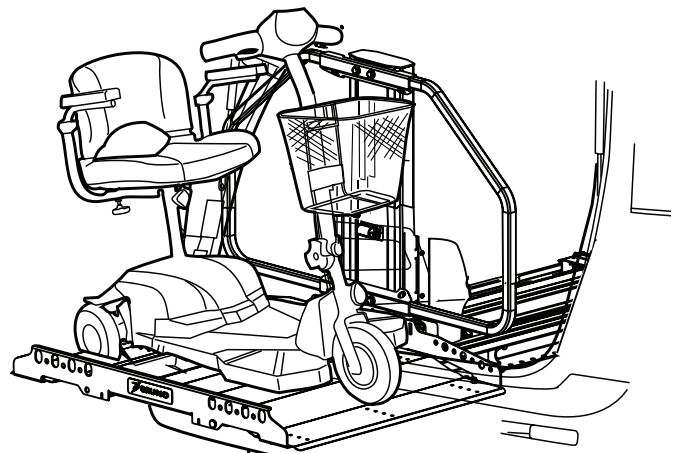
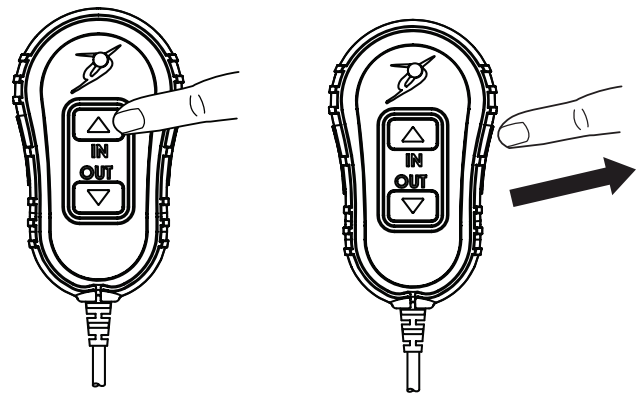

BARRIER BELT (OPTIONAL) OPERATION / OPERACIÓN DE LA CORREA DE BARRERA (OPCIONAL) / FONCTIONNEMENT DES SANGLES DE BARRIÈRES (EN OPTION)

■ STEP 3.4.1

■ PASO 3.4.1

■ ÉTAPE 3.4.1

- Press small tab (A).
- Push up large tab (B).
- Pull strap and hook to platform.

NOTE: You will hear the tab click into its home position. The strap will “auto ratchet” to secure the mobility device.

- Presione la lengüeta pequeña (A).
- Empuje la lengüeta grande (B).
- Jale la correa y engancha a la plataforma.
- Presione y sostenga la lengüeta pequeña (a) mientras presiona la lengüeta grande (B) a la posición de inicio.

NOTA: Usted oír la lengüeta chascar en su posición casera. La correa se “auto Ratchet” para asegurar el dispositivo de movilidad.

- Appuyer sur la petite languette (A).
- Pousser vers le haut la grande languette (B).
- Tirer sur la sangle et l'accrocher à la plate-forme.
- Appuyer sans interruption sur la petite languette (A), toute en poussant la grande languette vers sa position de départ.

À NOTER: On entendra un déclic lorsque la languette retrouve sa position de départ. Le système à cliquet provoquera le serrage automatique de la sangle contre l'appareil d'aide à la mobilité.

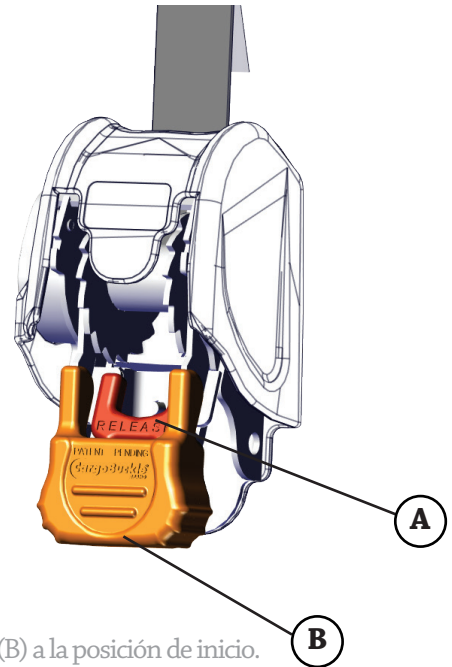

■ STEP 3.5

■ PASO 3.5

■ ÉTAPE 3.5

Store the remote on its mounting plate on the vehicle wall.

Guarde el remoto en su placa de montaje en la pared del vehículo.

Ranger la télécommande sur sa plaque de montage installée sur le mur du véhicule.

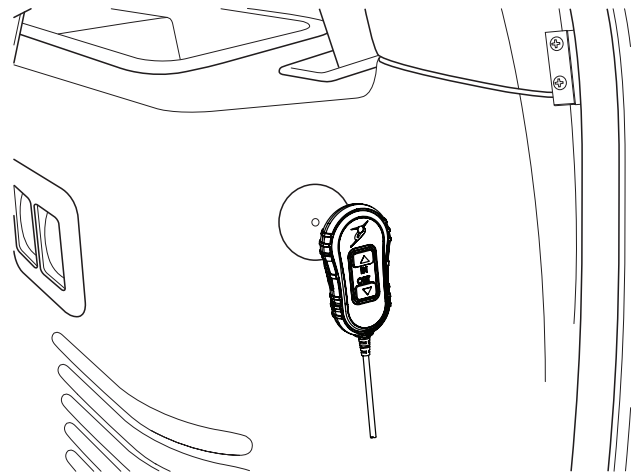

CAUTION: Make sure remote cord is clear from rear hatch to prevent cord from becoming pinched or severed.

PRECAUCIÓN: Asegúrese de que la cuerda del pendiente esté libre de la compuerta trasera para evitar que el cable sea pellizcado o cortado.

ATTENTION: Veiller à ce que le cordon de la télécommande se trouve à une distance sûre du hayon arrière afin d'empêcher le pincement ou la coupure du cordon.

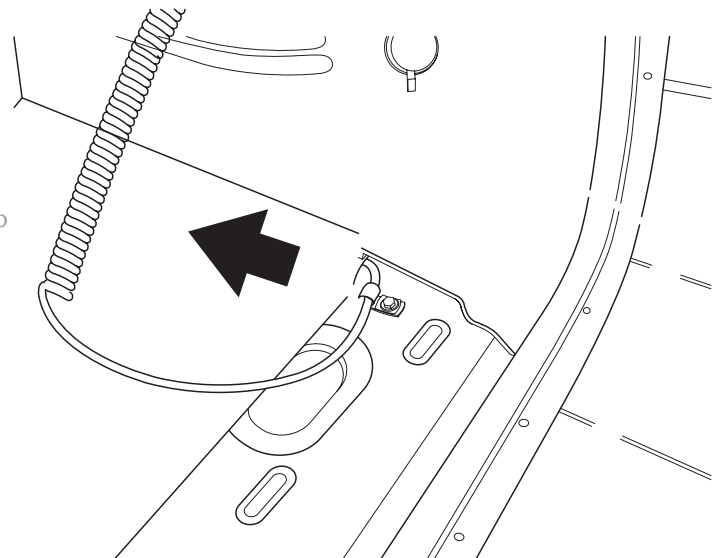

4.0 UNLOADING A MOBILITY DEVICE / DESCARGA DE UN DISPOSITIVO DE MOVILIDAD / DÉBARQUEMENT D'UN APPAREIL D'AIDE À LA MOBILITÉ

■ STEP 4.1

■ PASO 4.1

■ ÉTAPE 4.1

Press and hold OUT switch until lift reaches end of outward travel. Release switch.

If equipped with optional barrier belts, unhook (2) belts securing mobility device to platform. See page 9 for belt operation.

Press and hold OUT switch to lower lift to ground. Release switch. Lift will stop automatically and mast light will shut off.

Presione y sostenga el interruptor OUT (AFUERA) hasta que el elevador alcance el extremo del recorrido hacia el exterior. Suelte el interruptor.

Si está equipado con correas de barrera opcionales, desenganche dos (2) cinturones que aseguren el dispositivo de movilidad a la plataforma. Vea la página 9 para la operación de la correa.

Presione y sostenga el interruptor OUT (AFUERA) para bajar el elevador a tierra. Suelte el interruptor. El elevador se parará automáticamente y la luz del mástil se apagará.

Appuyer sans interruption sur l'interrupteur OUT (SORTIR) jusqu'à ce que le VSL-4400 atteigne sa position de sortie horizontale maximale. Relâcher l'interrupteur.

Si le VSL-4400 est équipé de sangles de barrière en option, décrocher les sangles fixant l'appareil d'aide à la mobilité à la plate-forme. Le fonctionnement des sangles est illustré à la page 9.

Appuyer sans interruption sur l'interrupteur OUT (SORTIR) afin d'abaisser le VSL-4400 au sol. Relâcher l'interrupteur. Le VSL-4400 s'arrêtera automatiquement et le indicateur du mât s'éteindra.

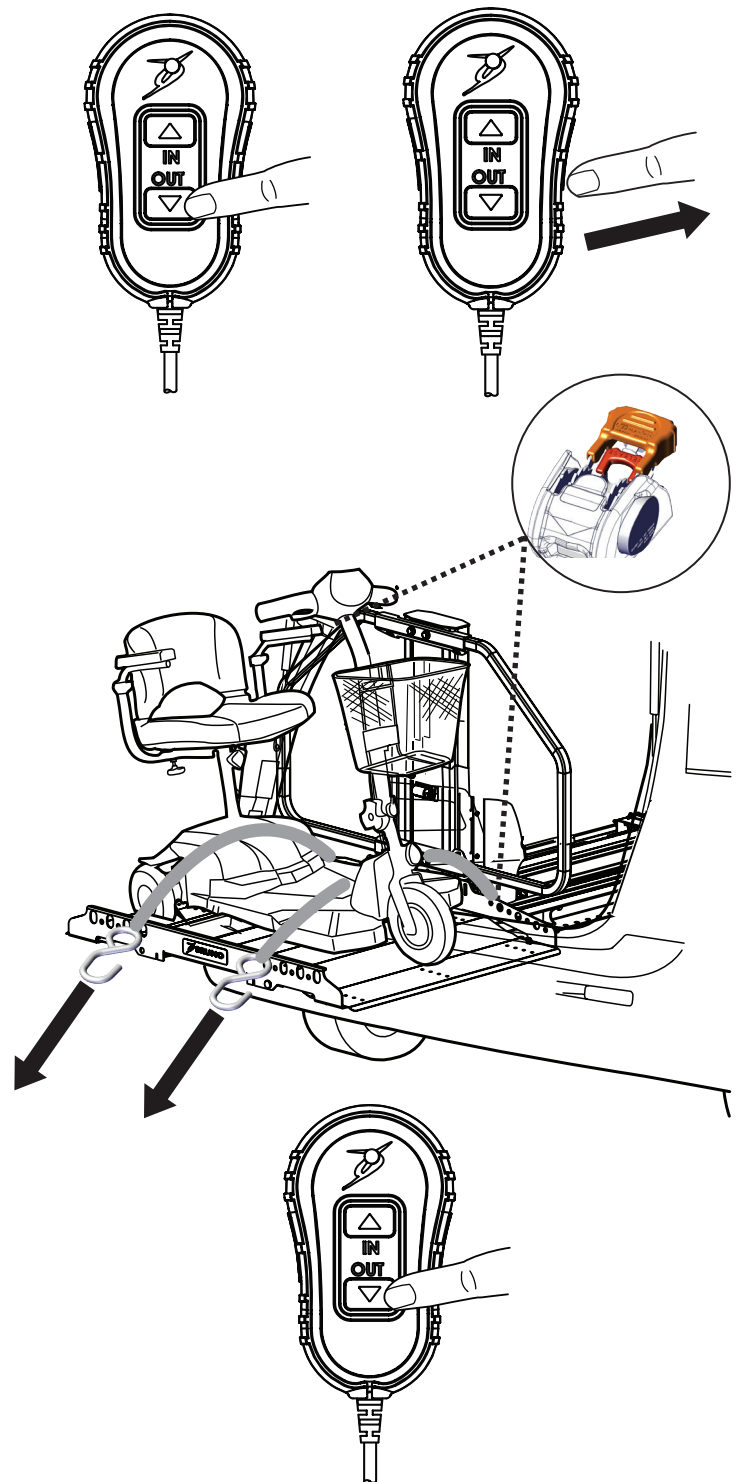

■ STEP 4.2

■ PASO 4.2

■ ÉTAPE 4.2

Release the switch when the platform rests flat on the ground.

Suelte el interruptor cuando la plataforma descansa sobre el suelo.

Relâcher l'interrupteur lorsque la plate-forme reste à plat sur le sol.

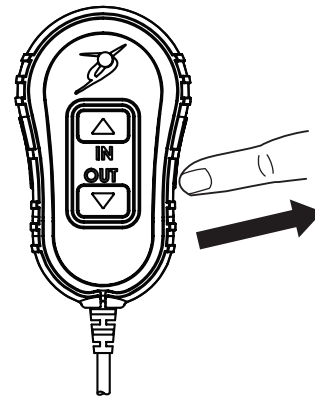
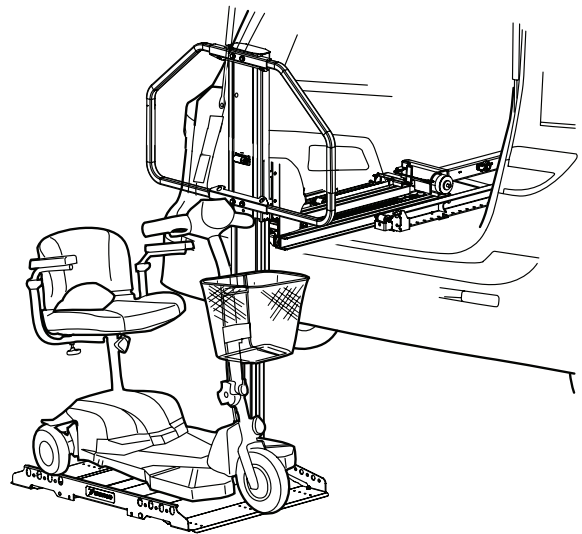

■ STEP 4.3

■ PASO 4.3

■ ÉTAPE 4.3

Remove the mobility device a safe distance from the platform.

Remueva el dispositivo de movilidad a una distancia segura de la plataforma.

Débarquer l'appareil d'aide à la mobilité et le mettre à une distance sûre de la plate-forme.

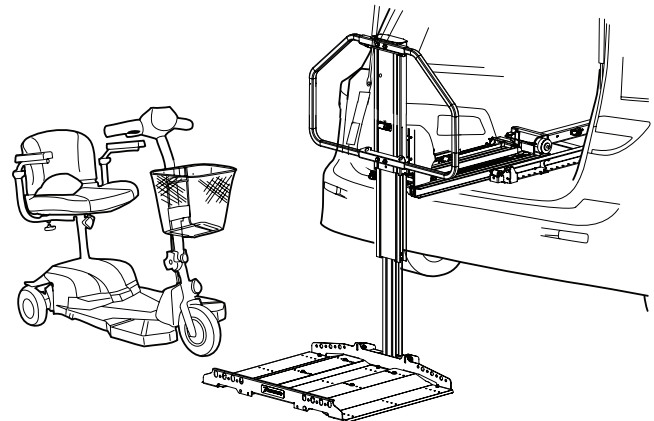

■ STEP 4.4

■ PASO 4.4

■ ÉTAPE 4.4

Press the IN switch until the lift travels up and into the vehicle. The lift will stop automatically and the mast light will shut off.

Presione el interruptor IN (ADENTRO) hasta que el elevador viaje hacia arriba y adentro del vehículo. El elevador se detendrá automáticamente y la luz de la plataforma se apagará.

Appuyer sur l'interrupteur IN (ENTRER) jusqu'à ce que le VSL-4400 monte et entre dans le véhicule. Le VSL-4400 s'arrêtera automatiquement et l'indicateur du mât s'éteindra.

NOTE: The vehicle bumper may raise and/or lower slightly during lift operation with the mobility device on board. Do not be alarmed. This is normal.

NOTA: El parachoques del vehículo puede subir y/o bajar ligeramente durante la operación de elevación con el dispositivo de movilidad a bordo. No se alarme. Esto es normal.

À NOTER: Il est possible que le pare-choc du véhicule se soulève ou s'abaisse légèrement pendant que le VSL-4400 fonctionne avec un appareil d'aide à la mobilité embarqué. Ne pas s'inquiéter. C'est normal.

■ STEP 4.5

■ PASO 4.5

■ ÉTAPE 4.5

Store the remote on its mounting plate on the vehicle wall.

Guarde el remoto en su placa de montaje en la pared del vehículo.

Ranger la télécommande sur sa plaque de montage installée sur le mur du véhicule.

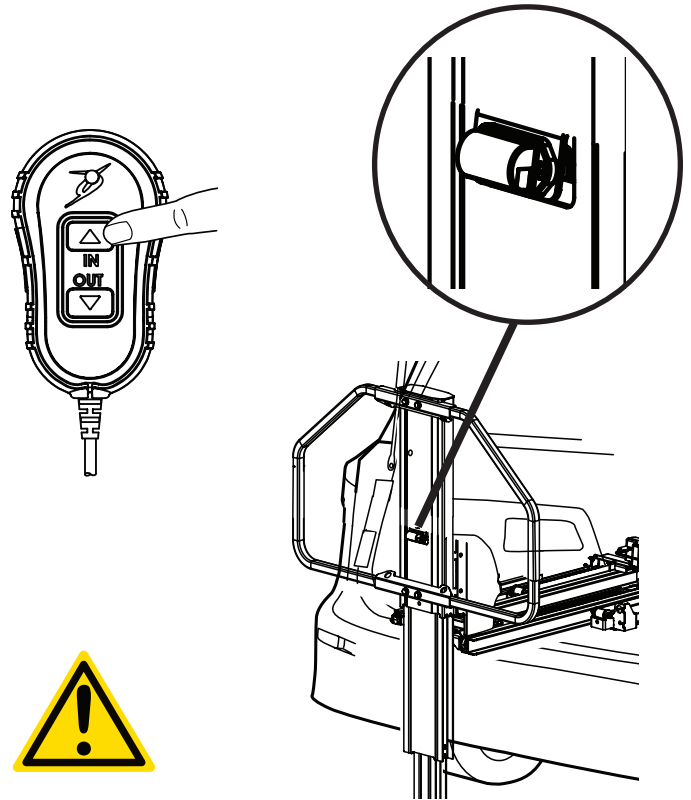

CAUTION: Make sure remote cord is clear from rear hatch to prevent cord from becoming pinched or severed.

PRECAUCIÓN: Asegúrese de que la cuerda del remoto esté libre de la compuerta trasera para evitar que el cable sea pellizcado o cortado.

ATTENTION: Veiller à ce que le cordon de la télécommande se trouve à une distance sûre du hayon arrière afin d'empêcher le pincement ou la coupure du cordon.

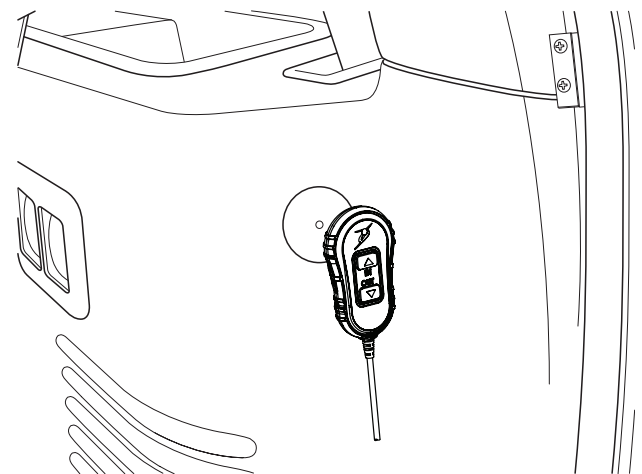

5.0 PINCH POINTS / PUNTOS DE PELLIZCO / POINTS DE PINCEMENT

Keep clear of pinch points.

Up/Down: Where the stages come together as the platform is lifted (A).

Between the barrier and platform (B)

In/Out: Where the inner stage meets up with the rear plate as the unit is retracted to home position (C).

Manténgase alejado de los puntos de pellizco.

Arriba/Abajo: Donde las etapas se encuentran a medida que la plataforma es elevada (A).

Entre la barrera y la plataforma (B)

Adentro/Afuera: Donde las etapas internas se encuentran con la placa trasera a medida que la unidad es retractada a la posición inicial (C).

Se tenir à une distance sûre des points de pincement.

Soulever/Abaisser: Où les étapes se joignent pendant le soulèvement de la plate-forme (A).

Entre la barrière et la plate-forme (B)

Entrer/Sortir: Où l'étape intérieure se joint à la plaque arrière pendant la rentrée du VSL-4400 à sa position de départ (C).

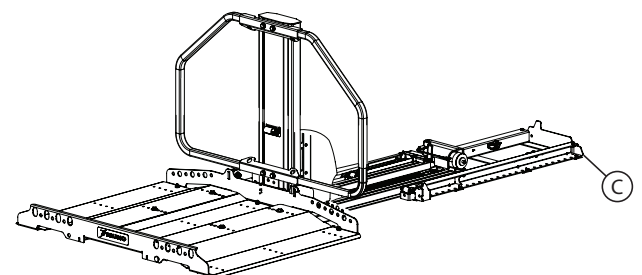
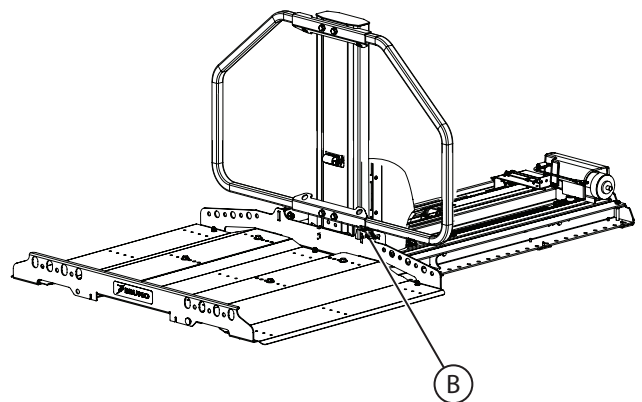
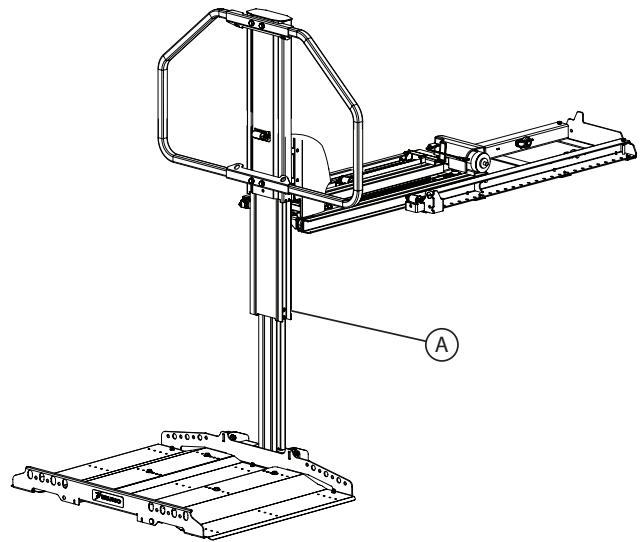

6.0 EMERGENCY BACKUP OPERATION / OPERACIÓN DE RETROCESO EN EMERGENCIA / FONCTIONNEMENT EN CAS D'URGENCE

■ STEP 6.1

■ PASO 6.1

■ ÉTAPE 6.1

Pull in-line fuse (under hood) before proceeding with emergency back-up.

Locate back-up tool from bag containing operator's manual.

Tire el fusible en línea (bajo campana) antes de proceder con respaldo de emergencia.

Localizar herramienta de bolsa que contiene el manual del operador.

Retirer le fusible en ligne (sous le capot) avant de procéder au fonctionnement en cas d'urgence.

Localiser l'outil d'urgence qui se trouve dans le même sac que le guide de l'utilisateur.

■ STEP 6.2

■ PASO 6.2

■ ÉTAPE 6.2

Remove black plastic caps from motor shafts.

Remueva las tapas de plástico negras de los ejes del motor.

Retirer les capuchons en plastique noir des arbres des moteurs.

■ STEP 6.3

■ PASO 6.3

■ ÉTAPE 6.3

For scooters, secure one chock in front of front wheels and one chock behind rear wheels.

Para escúters, asegure una cuña detrás de las ruedas delanteras y una cuña delante de las ruedas traseras.

En cas d'utilisation du VSL-4400 avec les triporteur/quadriporteur, fixer une cale devant les roues avant et une cale derrière les roues arrières.

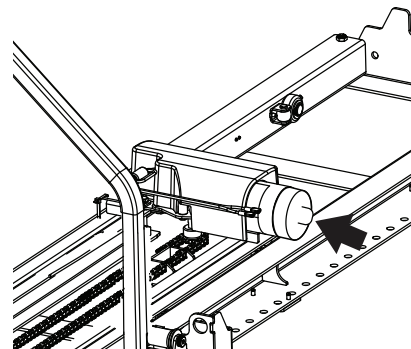
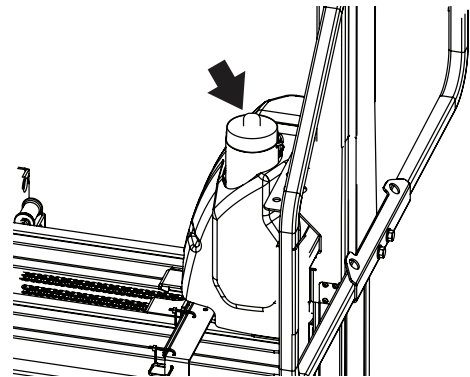
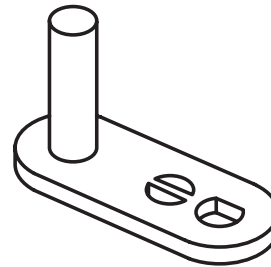
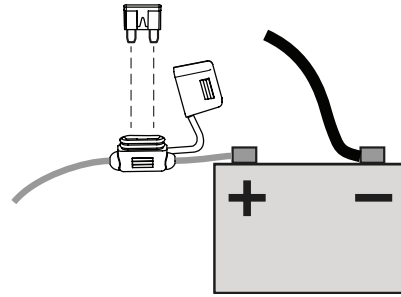

■ STEP 6.4

■ PASO 6.4

■ ÉTAPE 6.4

Place crank on motor #1. Turn crank clockwise to move platform all the way up.

If equipped with optional barrier belts, place (2) belts across mobility device and hook onto platform. See page 9 for belt operation.

Move crank to motor #2.

Turn crank clockwise to move platform all the way in.

Coloque la manivela en el #1 del motor. Gire la manivela hacia la derecha para mover la plataforma hasta el final.

Si está equipado con cinturones de barrera opcionales, coloque dos (2) correas a través del dispositivo de movilidad y enganche en la plataforma. Vea la página 9 para la operación de la correa.

Mueva la manivela al motor #2.

Gire la manivela hacia la derecha para mover la plataforma hasta el final.

Mettre l'outil d'urgence sur le moteur #1.
Tourner l'outil dans le sens horaire pour soulever complètement la plate-forme.

Si le VSL-4400 est équipé de sangles de barrière en option, mettre (2) sangles à travers l'appareil d'aide à la mobilité et accrocher les sangles à la plate-forme. Le fonctionnement des sangles est illustré à la page 9.

Mettre l'outil d'urgence sur le moteur #2.

Tourner l'outil dans le sens horaire pour remettre la plate-forme complètement dans le véhicule.

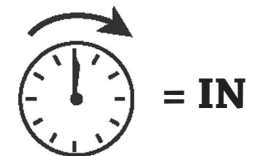
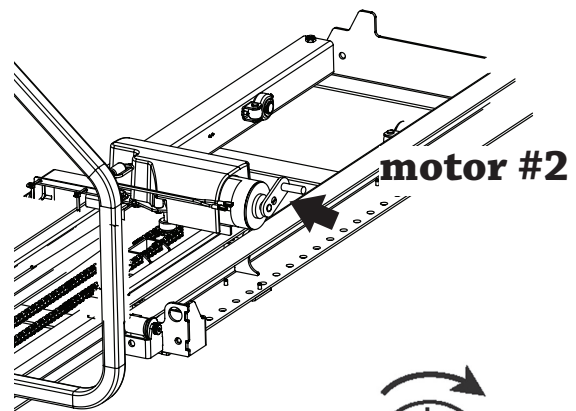
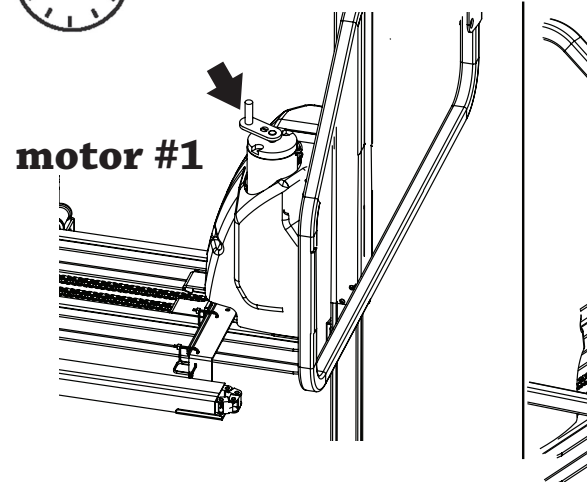
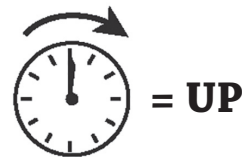

■ STEP 6.5

■ PASO 6.5

■ ÉTAPE 6.5

Once stowed, have the lift inspected and repaired by a qualified Bruno dealer before further use.

Una vez guardado, haga inspeccionar y reparar el elevador por un concesionario de Bruno calificado antes de continuar usándolo.

Après avoir rentré le VSL-4400, le faire réviser et réparer par un distributeur agréé Bruno avant de le remettre en service.

7.0 MAINTENANCE AND TROUBLESHOOTING

Take the vehicle and lift to an authorized Bruno dealer for complete inspection and any necessary repairs/replacements once a year (more frequently if the lift is used under strenuous conditions).

PROBLEM	POSSIBLE CAUSE / SOLUTION
Lift does not operate.	+/- power connection to unit is loose. Verify that remote backlight is on. If unit is not in stowed position, verify that mast light is on.
Lift does not operate (will not run with rear vehicle door open)	Verify that the remote backlight is on.
	Dead vehicle battery. Charge, test and replace if necessary.
Lift operates slowly, lacks power or stalls	Weak vehicle battery. Attempt to start vehicle to determine if battery is weak. Charge battery before attempting to operate lift.
	Load is too heavy. Do not exceed maximum rated lift capacity of 350 lbs (159 kg).
	Vehicle parked on uneven ground. Move vehicle to level ground.
	Temperature in vehicle too hot or too cold. Start vehicle engine to lower/raise temperature.
Platform is not moving in direction indicated on remote.	Limit switch accidentally pressed. Reset circuit board by passing back of remote over door safety switch. Remote light should turn off, then back on. Top remote button should move platform UP and IN.
Platform has stopped moving but is not at top or bottom	Have an Bruno dealer inspect the lift and repair if necessary.
Lift travels out but not down	Check the OUT limit switch. Have unit adjusted and repaired if necessary by an Bruno dealer.
Lift stops at end of travel	To reset the printed circuit board (PCB), wave the remote by the door safety switch. The magnet in the remote will reset the PCB.

7.0 MANTENIMIENTO Y SOLUCIÓN DE PROBLEMAS

Lleve el vehículo y el elevador donde un concesionario autorizado Bruno para una inspección completa y cualquier reparación/reemplazo necesario una vez al año (más frecuentemente si el elevador es usado bajo condiciones extenuantes).

PROBLEMA	CAUSA POSIBLE / SOLUCIÓN
El elevador no funciona	La conexión +/- de alimentación a la unidad está floja. Verifique que la retroiluminación remota esté activada. Si la unidad no está en posición de estiba, verifique que la luz del mástil esté encendida.
El elevador no funciona (no funciona con la puerta posterior del vehículo abierta)	Compruebe que la luz de fondo del mando a distancia está activada.
	Batería del vehículo muertas. Carga, pruebe y reemplace si es necesario.
El elevador opera lentamente, le falta potencia o se detiene.	Batería del vehículo débil. Intente arrancar el vehículo para determinar si la batería está débil. Cargue la batería antes de intentar operar el elevador.
	La carga es muy pesada. No exceda la máxima capacidad nominal del elevador de 159 kg (350 lb).
	El vehículo estacionado en terreno irregular. Mueva el vehículo a tierra nivelada.
	La temperatura en el vehículo es demasiado caliente o demasiado fría. Inicie el motor del vehículo para bajar o elevar la temperatura.
Plataforma no está avanza en la dirección indicada en el control remoto.	Interruptor de límite oprimido accidentalmente. Reinicie la tarjeta de circuitos pasando la parte posterior del control remoto sobre el interruptor de seguridad de la puerta. La luz remota debe apagarse y volver a encenderse. El botón remoto superior debe mover la plataforma hacia arriba y adentro.
La plataforma se ha detenido pero no está arriba o abajo.	Haga que un concesionario Bruno inspeccione el elevador y lo repare si es necesario.
El elevador viaja hacia afuera pero no baja.	Revise el interruptor de límite de OUT (AFUERA). Haga ajustar y reparar la unidad si es necesario por un concesionario Bruno.
El elevador se detiene al final del recorrido.	Para reiniciar la Tarjeta de Circuito Impreso (PCB), mueva el remoto al lado del interruptor de seguridad de la puerta. El imán en el remoto reiniciará la Tarjeta de Circuito Impreso (PCB).

7.0 MAINTENANCE ET RECHERCHE DES CAUSES DE PANNE

Une fois par an (ou plus fréquemment en cas d'utilisation du VSL-4400 dans des conditions rigoureuses), amener le véhicule et le VSL-4400 à un distributeur agréé Bruno et demander une révision complète ainsi que toutes réparations et tous remplacements éventuels.

PROBLÈME	CAUSE POSSIBLE / REMÈDE
Le treuil ne fonctionne pas.	Connexion +/- desserrée. Vérifier que le rétro-éclairage de la télécommande est allumé. Si le VSL-4400 ne se trouve pas dans sa position de départ, vérifier que le témoin du mât est allumé.
Le treuil ne fonctionne pas (ne fonctionne pas lorsque la porte arrière du véhicule est fermée).	Vérifier que le rétroéclairage de la télécommande est allumé.
	La batterie du véhicule est déchargée. Recharger la batterie. La tester et la remplacer, le cas échéant.
Le treuil fonctionne lentement, manque de puissance, ou cale.	La batterie du véhicule est faible. Tenter de démarrer le véhicule afin de déterminer si la batterie est faible. Recharger la batterie avant de faire fonctionner le treuil.
	La charge est excessive. Ne pas exéder la capacité de charge maximale de 159 kg (350 lb).
	Le véhicule est garé sur une surface irrégulière. Garer le véhicule sur une surface régulière.
	La température à l'intérieur du véhicule est trop chaude ou trop froide. Démarrer le moteur du véhicule afin de régler la température.
La plate-forme s'est arrêté sans être complètement en haut ou en bas.	Faire réviser le treuil par un distributeur Bruno. Le faire réparer, le cas échéant.
La plate-forme ne se déplace pas dans le sens indiqué par la télécommande.	On a appuyé accidentellement sur l'interrupteur de fin de course. Réinitialiser la carte imprimée en passant le dos de la télécommande au dessus de l'interrupteur de sécurité de porte. Le témoin de la télécommande devrait s'éteindre, puis se rallumer. L'interrupteur supérieur de la télécommande devrait provoquer le soulèvement et la rentrée de la plate-forme.
Le treuil sort mais ne descend pas.	Vérifier l'interrupteur de fin de course OUT (SORTIR). Faire régler le treuil par un distributeur Bruno. Le faire réparer, le cas échéant.
Le treuil s'arrête à la fin de sa course.	Pour réinitialiser la carte imprimée, passer la télécommande à proximité de l'interrupteur de sécurité de porte. L'aimant de la télécommande réinitialisera la carte imprimée.



DECLARATION OF CONFORMITY

Manufacturer: Bruno Independent Living Aids, Inc.
Address: Headquartered at:
1780 Executive Drive
Oconomowoc, WI 53066 USA
An ISO-9001:2015 registered company
Email: service@bruno.com
Internet: www.bruno.com

Declare that our manufactured Product:

Product Name: Joey **Model:** VSL-4400 **Version:** VSL-4400AA

Conforms to the following Directives, Standards and Regulations:

ECE R-17	UNECE Addendum 9 : Regulation no. 10
FMVSS 302 and ISO 3795 and 95/28/EG	Revision 5 : 2014
CISPR 12:2007 A1:2009	CISPR 25: 2016
ISO 10605:2008 AC1:2008	ISO 7637-2 : 2011
72/245/EEC, 89/491/EEC, 78/632/EEC, 2000/4/EG	ISO 11452-2 : 2004
95/54/EC, 74/60/EEC, 2006/42/EC, EN 55 022	ISO 11452-4 : 2011
EN 12182	ISO 10605 Ed. 2 : 2008

When installed in accordance to the manufacturer's specifications and operated in accordance with manufacturer's operating instructions.

We hereby appoint:
ASCIER SAS
11-13 Rue Charles Cordier
ZA Parc de Bel Air
77164 Ferrières-en-Brie
FRANCE

To act as European Responsible Person as stipulated in 93/42/EEC.

Date of Issue: September 6, 2019
Location: Oconomowoc, WI USA

Serial Number :

BY: 
William W. Belson III
Director of Engineering

REVISION: September 6, 2019
BY: WWB

8.0 BRUNO GOLD LIMITED WARRANTY FOR VEHICLE LIFT

3 YEARS

Bruno Independent Living Aids, Inc.® (“Bruno”) is so confident in our USA designed and built units that we provide every original buyer with the following “Industry Leading” warranty for your peace of mind.

The quality of parts we use and the care our employees take allow Bruno to provide the original buyer of its Bruno Vehicle Lift with a **3-year warranty** that all parts are free of defects in material and workmanship.

Bruno’s warranty periods begin with the **date of the installation** of the Bruno Vehicle Lift.

Bruno Authorized Dealers are trained to evaluate your unique situation and then install the best Bruno product to meet your needs. The trained installation and service technicians employed by Bruno Authorized Dealers have the appropriate equipment and resources needed to correctly install and maintain your new vehicle lift and are the first contact for any warranty or service needs.

SPECIFICS OF THE WARRANTY COVERAGE:

- All parts are free of defects in material and workmanship for a period of three years after the date of installation.
- All labor to address any product defect by a Bruno Authorized Dealer is covered for the first 30 days after installation.

WHAT IS NOT WARRANTY COVERAGE:

- Damage to units caused by misuse, abuse, accidents, neglect or modifications NOT made by Bruno Authorized Dealer.
- Consumable items.
- All labor by a Bruno Authorized Dealer after the first 30 days since installation.
- Reasonable wear and tear.

ADDITIONAL NOTES:

All Service and Warranty issues are handled through the Bruno Authorized Dealer that installed the unit.

- In no event shall Bruno be responsible for indirect, incidental or consequential damages, whether such damages arise based on claims based on contract, warranty, tort (including negligence, strict liability or product liability).
- Bruno reserves the right to replace, repair or, if not commercially practical and/or feasible, to elect to refund the purchase price at its sole discretion.
- This warranty gives the original buyer specific legal rights, and you may also have other rights which vary from state to state. Bruno specifically does not authorize any person to extend the time or scope of this warranty.

For more detailed information regarding this limited warranty, please contact Bruno by writing:

Bruno Independent Living Aids, Inc. | Attn: Service Department | 1780 Executive Drive |
Oconomowoc, WI 53066 USA

GARANTÍA DE ORO LIMITADA PARA ELEVADOR DEL VEHÍCULO

3 AÑOS

Bruno Independent Living Aids, Inc.® (“Bruno”) está tan confiado en nuestras unidades diseñadas y fabricadas en Estados Unidos que ofrecemos a todos los compradores originales la siguiente garantía “Líder en el Sector” para su tranquilidad.

La calidad de las piezas que utilizamos y el cuidado de nuestros empleados le permiten a Bruno suministrar al comprador original del Elevador de Vehículos Bruno una garantía **de 3 años** de que todas las piezas están libres de defectos de material y mano de obra.

Los períodos de garantía de Bruno comienzan con **la fecha de instalación** del Elevador de Vehículos Bruno.

Los Concesionarios Autorizados Bruno están capacitados para evaluar su situación única y luego instalar el mejor producto Bruno para satisfacer sus necesidades. Los técnicos capacitados en instalación y servicio empleados por los Concesionarios Autorizados Bruno tienen el equipo y los recursos necesarios para instalar y mantener correctamente su elevador de vehículos nuevo y son el primer contacto para cualquier necesidad de garantía o servicio.

DETALLES ESPECÍFICOS DE LA COBERTURA DE GARANTÍA:

- Todas las piezas están libres de defectos de material y mano de obra durante un período de tres años después de la fecha de instalación.
- Toda la mano de obra para tratar cualquier defecto del producto por parte de un Concesionario Autorizado Bruno está cubierta durante los primeros 30 días después de la instalación.

LO QUE NO ES COBERTURA DE GARANTÍA:

- Daños a las unidades causados por mal uso, abuso, accidentes, negligencia o modificaciones NO hechas por el Concesionario Autorizado Bruno.
- Artículos consumibles.
- Toda la mano de obra de un Concesionario Autorizado Bruno después de los primeros 30 días desde la instalación.
- Desgaste razonable.

NOTAS ADICIONALES:

Todos los problemas de Servicio y Garantía se manejan a través del Concesionario Autorizado Bruno que instaló la unidad.

- En ningún caso Bruno será responsable de daños indirectos, incidentales o consecuentes, ya sea que dichos daños surjan de reclamos basadas en contrato, garantía, agravio (incluida negligencia, responsabilidad estricta o responsabilidad del producto).
- Bruno se reserva el derecho de reemplazar, reparar o, si no es comercialmente práctico y/o factible, elegir reembolsar el precio de compra a su sola discreción.
- Esta garantía le otorga al comprador original derechos legales específicos y también puede tener otros derechos que varían de un estado a otro. Bruno específicamente no autoriza a ninguna persona a extender el tiempo o alcance de esta garantía.

Para obtener información más detallada sobre esta garantía limitada,
póngase en contacto con Bruno escribiendo a:

Bruno Independent Living Aids, Inc. | Attn: Service Department | 1780 Executive Drive |
Oconomowoc, WI 53066 USA

GARANTIE LIMITÉE BRUNO GOLD DE TROIS ANS POUR TREUILS DE LEVAGE BRUNO

3 ANS

Grâce à la confiance absolue accordée à ses produits conçus et fabriqués aux É.-U, Bruno Independent Living Aids, Inc.MD (“Bruno”), fournit à tout premier acheteur la garantie suivante, parmi les meilleures de l’industrie, afin d’assurer votre sérénité.

La qualité de nos pièces ainsi que l’exécution soignée de nos employés permettent à Bruno d’offrir au premier acheteur de son VSL-4400 Bruno une garantie de 3 ans assurant que toutes les pièces sont exemptes de vices de fabrication et de main-d’oeuvre.

Les périodes de garantie Bruno sont à compter de la date d’installation du VSL-4400 Bruno.

Les distributeurs agréés Bruno ont reçu une formation leur permettant d’évaluer votre situation unique, puis d’installer le meilleur produit Bruno qui répond à vos exigences. Les techniciens d’installation et de service formés et employés par les distributeurs agréés Bruno possèdent les ressources et l’équipement nécessaires à la bonne installation et à l’entretien soutenu de votre VSL-4400 neuf. Les distributeurs agréés Bruno sont les premières personnes à contacter pour des questions ayant trait à la garantie ou à l’entretien.

ASPECTS PRÉCIS DE LA GARANTIE

- Toutes les pièces sont exemptes de vices de fabrication et de main-d’oeuvre remote une période de trois ans à compter de la date d’installation.
- Toute main-d’oeuvre nécessaire au remède d’une défectuosité du produit et effectuée par un distributeur agréé Bruno est couverte remote les 30 premiers jours à compter de la date d’installation.

CE QUI N’EST PAS COUVERT PAR LA GARANTIE

- Dommages qui résultent de l’utilisation négligente ou abusive, des accidents, ou des modifications non effectuées par un distributeur agréé Bruno.
- Consommables.
- Toute main-d’oeuvre effectuée par un distributeur agréé Bruno après les 30 premiers jours à compter de la date d’installation.
- Usure habituelle.

REMARQUES SUPPLÉMENTAIRES

Toute demande de garantie et d’entretien doit s’adresser au distributeur agréé Bruno ayant effectuée l’installation du produit.

- En aucun cas Bruno ne pourra être tenu pour responsable de tout dommage indirect, spécifique ou consécutif, qu’il s’agisse de dommages résultant de réclamations fondées sur la garantie, le contrat, le délit (y compris la négligence, la responsabilité stricte ou du fait du produit.
- Bruno se réserve le droit de remplacer, de réparer, ou s’il n’est ni pratique ni faisable d’un point de vue commerciale, d’opter à rembourser le prix d’achat, à sa seule discrétion.
- La présente garantie accorde au premier acheteur des droits légaux spécifiques, et d’autres droits, lesquels varient d’une région à l’autre. Bruno n’autorise personne à prolonger la période de la présente garantie, ni à élargir le cadre de la garantie.
- Pour de plus amples renseignements portant sur la présente garantie limitée, prière de prendre contact avec Bruno par écrit à l’adresse suivante :

Bruno Independent Living Aids, Inc.MD
Attention: Service Department
1780 Executive Drive
Oconomowoc, WI 53066 É.-U.